

**FTS 700B TW**

**Amica**

**電烤箱中文說明書**

**專業 / 穩健 / 值得信賴**

**曜泓國際有限公司**

**[www.amica-tw.com](http://www.amica-tw.com)**

**產品售服專線 0800-888-570**

IO-CBI-2917 / 8517571  
(2024.03)

## 親愛的客戶

烤箱出廠前，均經過徹底的安全性及功能性檢查。

使用烤箱前，請仔細閱讀使用說明書。

將說明書妥善保存或下載電子檔，以便隨時查閱！請遵循說明書來操作本產品以防止操作意外及機器故障。



### 注意！

使用烤箱前，請詳細閱讀說明書

此烤箱僅供家庭烹調使用。

製造代理商保有本設備操作功能之最終解釋權。

如有任何疑問請致電售服專線 0800-888-570

## 安全說明

**警告：**如果沒有成人在旁監督，應避免孩童操作接觸烤箱。

兒童及無行為能力之成人，或缺乏足夠經驗知識者請避免單獨操作本設備，高度建議須由具完整行為能力之成人陪同操作。在使用過程中及使用後烤箱內部和加熱管溫度極高，應小心避免觸摸，以免燙傷。並在使用過程中及使用後，從烤箱內部取出食物、烤具或配件時請謹慎注意操作，避免危險。

**警告：**不可使用磨蝕性清潔劑（強酸、強鹼）或尖銳的金屬刮刀清潔烤箱門玻璃，避免劃傷表面，可能導致玻璃粉碎。

**警告：**更換烤箱燈泡，請先關閉總電源開關，確保設備已完全斷電，避免觸電危險。

**警告：**以油脂在爐架上烹煮，如無人看管可能導致危險且可能引起火災。

**注意：**烹煮過程需被監督。短暫時間的烹煮過程須持續地被監督。

**起火危險！**不可存放物品於烹煮表面上。

**燙傷危險！**請注意開啟箱門時散出的高溫蒸氣。請不要倚靠在烹調中或之後打開的箱門上。請留意高溫的蒸汽可能是無形的。

- 請勿讓烤箱的高溫箱門觸碰到任何家電產品的電源線，電源線的絕緣材料可能熔毀造成家電產品短路。
- 請勿將超過 15 公斤重的物品放在打開的烤箱門上。
- 不可使用蒸氣清潔器。
- 電器不得以外加定時器或分離的遙控系統操作。
- 電器和電源連接之方法及以分離的零組件進行連接之方法。
- 可藉由拔除插頭或以依配線規則在固定配線中內含之開關切斷電源。
- 如何將電器固定至其支撐物，且不可使用膠粘劑為固定方式，因膠粘劑不視為可靠的固定方式。
- 烤箱出現技術故障時，請勿使用，並斷開電源。
- 任何故障須由合格技師進行維修，請撥打維修專線 :0800-888-570，進行修復。

## 注意事項

### 電源連接

- 烤箱：電壓/頻率 220V/60Hz，安培數 16A。
- 電源配置及連接應由專業人員（建議須具有相關證照）施作。
- 請確認以下細節：
  - 保險絲和電力供應設備（包含電源迴路及插座）應參照本設備之用電規格需求並確保用電負荷安全無虞。
  - 供電設備符合現行國家安全標準和規定
  - 要求的接地系統
  - 插座應預留於容易操作之位置
  - 不適合安裝漏電路器
  - 電源配置需220V單向三線路
  - 電源切斷之方式:要使用獨立的全極切斷開關及插座，切斷電源至少要3mm(0.3公分)以上的距離以防跳電。
  - 連接端子座的電源線需以適當溫度定額的絕緣襯套來保護。

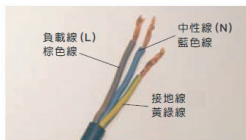
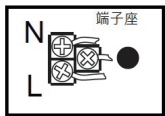

請確實接地，且中性線(N)與負載線220V(L)不得反接。

### 重要！

如果固定電源線損壞，應由製造商或授權的服務經銷商或合格的維修人員更換，以免發生危險。

### 第一次使用烤箱前

- 取下包裝，清潔烤箱內部。
- 取出烤箱配件，用清水加少許溫和洗滌劑，清洗烤箱配件。
- 室內保持通風或打開窗口。
- 空燒烤箱（選擇強力炙燒加旋風行程，將溫度調整至250°C，時間 30分鐘），以去除設備製造過程中產生的污垢及異味！
- 警告：使用時可觸及的部件可能會發熱，孩童宜保持距離

### 重要！

烤箱連接電源後，電子面板顯示時間符號並閃爍。應設定現在時間。（見電子面板操作）。如果烤箱未設定現在時間，則烤箱無法操作。

電子面板配有傳感器，要啟動傳感器，則須按壓其表面至少 1 秒鐘。

傳感器的反應由蜂鳴聲表示，電子面板應保持表面清潔以確保操作流暢。

### 清潔與維護

- 適當的清潔與維護烤箱設備，可維持設備正常運作並延長機器使用年限。
- 在清潔及維護烤箱設備前，請確認烤箱冷卻及關機狀態。
- 清洗過烤箱後，請擦乾水分或啟動風扇加熱行程加速內部乾燥。
- 清潔時，表面可能會變得比平常使用時熱，且孩童宜保持距離。
- 烤箱設備應在每次使用後清潔以保持乾淨衛生，可適當使用單獨照明功能確保清潔效果。
- 建議使用溫水或中性清潔液
- 在烤箱清潔上請勿使用含有研磨與強酸（鹼）成分的清潔用品。
- 不可使用蒸汽清潔器

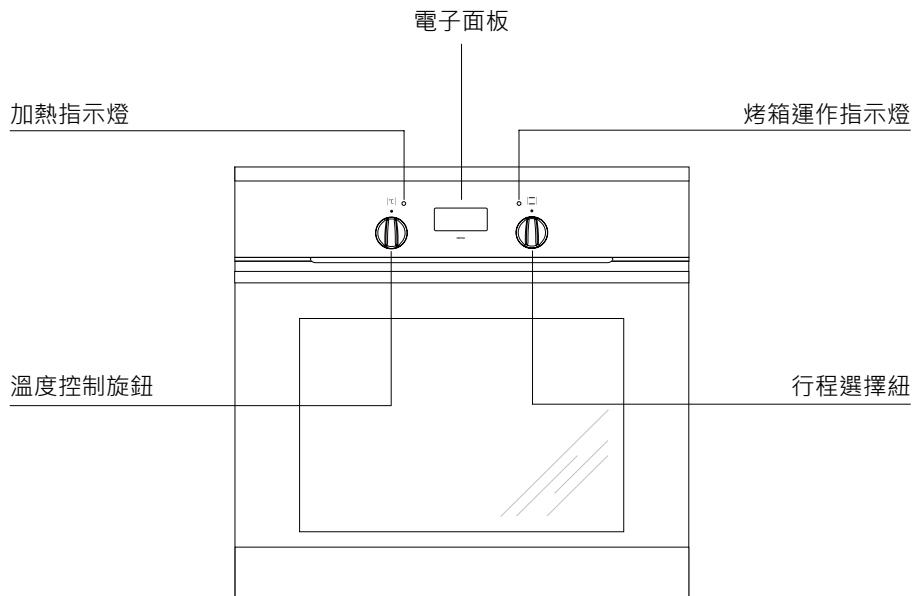

► 烤箱配件

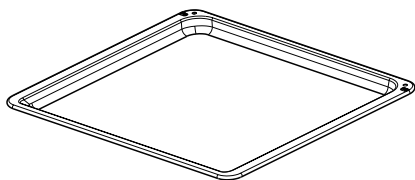

淺烤盤

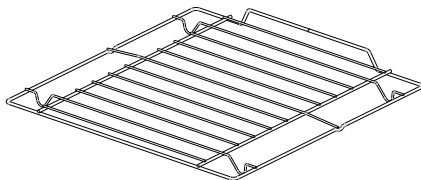

網架

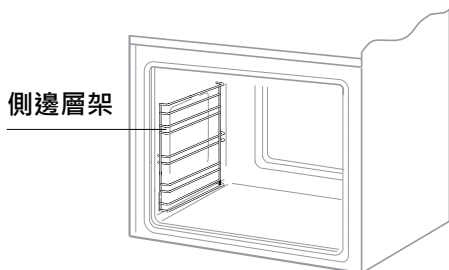

※ 實際配備以原廠實機附贈為主



< | MENU | >

MENU - 選擇操作模式

< > - 選擇鍵

- 設備指示燈

- 廚房鬧鈴

- 烹調期間指示

### 設定現在時間

烤箱第一次或重新通電後，電子面板顯示 0.00 時間數字並閃爍



- 持續按壓 MENU 鍵，至顯示符號，及面板中間點閃爍，使用 < 及 > 調整時間
- 時間設定 7 秒後，新設定即自動儲存

日後調整現在時間

- 同時按壓 < 及 > 至面板中間紅點閃爍
- 調整時間，7 秒後新設定即自動儲存

### 廚房鬧鈴設定

廚房鬧鈴可以在任何時候啟動（包括關機），廚房鬧鈴可以被設置為 1 分鐘至最多 23 小時 59 分鐘

- 按住 MENU 鍵， 符號閃爍
- 使用 < 及 > 設定時間
- 設定完成後，廚房鬧鈴設定時間會顯示在螢幕上， 符號停止閃爍
- 設定時間到達到後，設備會響起提示音，按下 " < > " "MENU" 任意一鍵可停止鬧鈴提示音，並顯示現在時間
- 停止廚房鬧鈴，長壓 MENU 鍵取消 符號

**注意：**如果沒有手動停止鬧鈴提示音，聲音提示會持續鳴叫 7 分鐘後自動關閉

### 取消設定

廚房鬧鈴和自動功能的時間設定可以在任何時間被取消

取消廚房鬧鈴設定：

- 按下 MENU，選擇廚房鬧鈴設定
- 同時按壓 < 及 > 兩鍵，即可取消設定，且 符號消失

取消自動功能設定：

- 按下 MENU，直到出現 "dur" 設定
- 同時按下 < 及 > 兩鍵，即可取消設定，且 符號消失

### 改變聲音信號提示音

- 同時按壓 < 及 > 兩鍵，至中間紅點閃爍
- 使用 MENU 鍵選擇 "ton" 功能，面板符號 "ton" 開始閃爍
- 使用 < 及 > 選擇音調  
ton1 音調尖銳  
ton2 音調適中  
ton3 音調低沉

### 調整螢幕亮度

- 同時按壓 < 及 > 兩鍵，至中間紅點閃爍
- 使用 MENU 鍵選擇 "brightness" 功能
- 使用 < 及 > 選擇亮度 1-9

### 夜間省電模式

螢幕將在夜間 22:00 — 06:00 變暗

## 行程選擇與操作

烤箱配有控制旋鈕，設定說明如下：

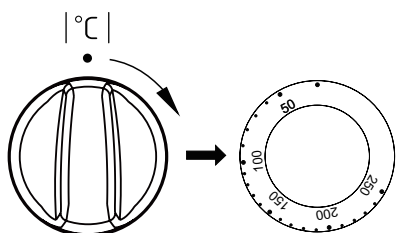
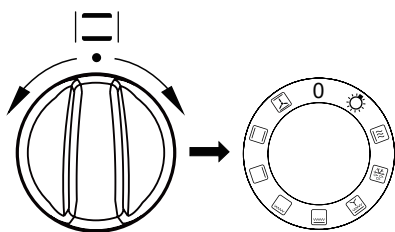

- 轉動行程選擇旋鈕至所需的行程位置





- 將旋鈕轉動至 ● / 0，即可關閉烤箱

**注意：**當選擇任何一種烤箱加熱行程均需由溫度控制旋鈕設定所需溫度，才能啟動烘烤行程。

## 設定烘烤過程時間

- 透過烤箱行程選擇旋鈕及溫度控制旋鈕設定需要的烤箱烘烤行程及溫度
- 按下 MENU 鍵，直到出現“dur”符號顯示且  符號閃爍
- 使用 < 及 > 設定烘烤所需時間，時間範圍 1 分鐘至 10 小時
- 約 7 秒鐘後，烘烤行程啟動，並顯示現在時間與  符號

當您設定的烹調時間到達，烤箱將自動斷電關閉，並響起提示音且  符號會再度閃爍。

- 將烤箱行程選擇跟溫度控制旋鈕，旋轉至“OFF”關閉位置
- 按下 "<>" "MENU" 任意一鍵停止提示音
-  會消失，大約 7 秒後螢幕會顯示現在時間

## 水自清功能

- 在烤箱底部倒入 250ml 的純水
- 關閉烤箱門
- 將溫度旋鈕調整至 90° C，行程選擇鈕調整至下火
- 時間設定 30 分鐘
- 水自清完成後，待烤箱內部冷卻再使用乾淨抹布或海綿將烤箱內部擦拭乾淨。亦可使用不含金屬成分的菜瓜布做重點清潔

**重要：**進行水自清並完成擦拭後，請啟動風扇加熱行程確保內部乾燥，以防止生鏽情形發生。

## 0 烤箱關閉



### 快速預熱

使用上方強力加熱管及風扇，快速預熱烤箱。



### 解凍

只有風扇運轉，沒有啟動加熱器，用於解凍。



### 強力炙燒 + 旋風

上方強力加熱管 + 旋風風扇對流烘烤，加速烘烤時間，並帶出食材味道、達到焦脆的效果。



### 強力炙燒

上方強力加熱管 + 上方加熱管烘烤，增加烤箱內部溫度，適合用於食材上色及較大食材的頂部炙燒。



### 炙燒

適合用於小面積的肉類：牛排、炸肉排、魚類、烤麵包或法蘭克福香腸（建議烘烤時，肉類食材的厚度不要超過 2-3 公分，並在烘烤過程中適時翻面）。



### 單獨下火

僅由下方加熱管烘烤，例如蛋糕或塔派類從底部烘烤至完成。



### 上火 + 下火

主要為一般烘焙而設計，適合烘烤糕點、魚類、麵包等（必須先預熱烤箱，使用烤盤時只能放置於單一層架上，無法同時烘烤多層架）。



### 上下火 + 旋風

適合用於蛋糕烘焙。當使用此烘烤行程，可將溫度旋鈕轉至“0”，僅啟用風扇功能，則可冷卻或烤乾烤箱內部及烤盤。



### 獨立照明

點亮烤箱內部照明

- 烤箱開啟時，左右燈號會亮起
- 右邊燈號亮起指示加熱行程正在運行中
- 左邊燈號熄滅表示烤箱內部溫度已到達預設溫度
- 如食材需要放入已預熱的烤箱內，可於此時放入
- 加熱行程運行時，左邊燈號會暫時亮或熄滅，以顯示當前烤箱內的溫度

## 技術資料

電壓：220V 60Hz

產地：波蘭

功率：2900W

製造日期：如機體標示 SN 序號

烤箱尺寸 (高 / 寬 / 深)：59,5/59,5/57,5 cm

符合歐盟法規 EN 60335-1, EN 60335-2-6

本產品自購買日起全機保固一年

### 限用物質含有情況標示聲明書

設備名稱：嵌入式烤箱		型號：FTS 700B TW				
單元(註)	限用物質及其化學符號					
	鉛 (Pb)	汞 (Hg)	鎘 (Cd)	六價鉻 (Cr <sup>6+</sup> )	多溴聯苯 (PBB)	多溴二苯醚 (PBDE)
電源端子座	○	○	○	○	○	○
內部配線	○	○	○	○	○	○
電子零件(含 溫控器, 開 關)	○	○	○	○	○	○
加熱元件	○	○	○	○	○	○
循環馬達	○	○	○	○	○	○
燈座(含燈)	○	○	○	○	○	○
塑料	○	○	○	○	○	○
金屬部件 (包含：螺絲、 固定片、外殼、 配件)	○	○	○	○	○	○
配線器具 (包含：端子、 熱縮套管、隔熱 套管)	○	○	○	○	○	○

備考1. “超出0.1 wt %”及“超出0.01 wt %”係指限用物質之百分比含量超出百分比含量基準值。  
備考2. “○”係指該項限用物質之百分比含量未超出百分比含量基準值。  
備考3. “—”係指該項限用物質為排除項目。

### Certificate of Compliance CE

The Manufacturer hereby declares that this product complies with the general requirements pursuant to the following European Directives:

- The Low Voltage Directive 2014/35/EC,
- Electromagnetic Compatibility Directive 2014/30/EC,
- ErP Directive 2009/125/EC,

and therefore the product has been marked with the **CE** symbol and the **Declaration of Conformity** has been issued to the manufacturer and is available to the competent authorities regulating the market.



# 安裝

## 烤箱安裝

- 廚房面積應乾燥及通風，並配有高效能櫥櫃。當安裝了烤箱，烤箱配件應適當得到保護。
- 這是一種Y型設計內置烤箱，這意味著它的後壁和一個側壁可旁邊放置到高一件具或牆壁上。塗層或上擬合用於家具貼面必須與耐熱粘合劑（100°C）被應用。這防止表面變形或塗層的剝離。
- 煙罩應根據製造商的說明進行安裝。
- 使一個開口與圖中給出的烘箱嵌合的尺寸。
- 確保電源插頭斷開，然後將烤箱連接到電源。
- 將烤箱完全插入開口，不要讓在圖中所示的地方的四個螺絲脫落
- 電器不得安裝於裝飾門之後方
- 不可使用膠粘劑為固定方式

