

XTCS 1200IX TW

Amica

電(蒸)烤箱中文說明書

專業 / 穩健 / 值得信賴



曜泓國際有限公司

www.amica-tw.com

產品售服專線 0800-888-570



官網常見問答



YouTube 教學影片

親愛的客戶

烤箱出廠前，均經過徹底的安全性及功能性檢查。

使用烤箱前，請仔細閱讀使用說明書。

將說明書妥善保存或下載電子檔，以便隨時查閱！請遵循說明書來操作本產品以防止操作意外及機器故障。



注意！

烤箱僅供家庭烹調使用，非一般家庭使用（如營業用）條件下，本公司將視情況調整產品保固範圍。製造代理商保有本設備操作功能之最終解釋權。如有任何疑問請致電售服專線 0800-888-570。



說明書電子檔

安全說明

警告：如果沒有成人在旁監督，應避免孩童操作接觸烤箱。兒童及無行為能力之成人，或缺乏足夠經驗者請避免單獨操作本設備。高度建議須由具完整行為能力之成人陪同操作。

在使用過程中及使用後，烤箱內部和加熱管溫度極高，應小心避免觸摸，以免燙傷。並在使用過程中及使用後，從烤箱內部取出烹調食物、烤具或配件時，請謹慎注意操作，避免燙傷危險。

警告：不可使用（強酸、強鹼）磨蝕性清潔劑或尖銳的金屬刮刀清潔烤箱門玻璃，因為它們可能會劃傷表面。這可能會導致玻璃破裂。

警告：本設備之產品安裝、電源配置（含電源線連接）及機體零件（含燈泡）更換，均需由原廠指定合格之售服工程師施作，以避免造成未預期之風險。

燙傷危險！請小心打開箱門，烤箱內熱蒸氣會散出。當你在烹調中或之後打開烤箱門。請不要倚靠在門上。請注意，高溫的蒸氣會造成燙傷。

- 請勿讓烤箱的高溫箱門觸碰到任何家電產品的電源線，電源線的絕緣材料，可能熔毀，造成家電產品短路。
- 不要將超過 15 公斤重的物品放在打開的烤箱門上。
- 烤箱出現技術故障時，請勿使用，並斷開電源。
- 除鈣程序須確實執行，未落實除鈣程序引起之機器故障將不在保固範圍內。

注意事項

電源連接

- 烤箱：電壓 / 頻率 220V/60Hz，安培數 16A。
- 電源配置及連接應由專業人員（建議須具有相關證照）施作。
- 請確認以下細節：
 - 保險絲和電力供應設備（包含電源迴路及插座）應參照本設備之用電規格需求並確保用電負荷安全無虞。
 - 供電配備符合現行國家安全標準和規定
 - 要求的接地系統
 - 插座應預留於容易操作之位置
 - 不適合安裝漏電路器
 - 電源配置需220V單向三線路
 - 電源切斷之方式:要使用獨立的全極切斷開關及插座，切斷電源至少要3mm(0.3公分)以上的距離以防跳電。
 - 連接端子座的電源線需以適當溫度定額的絕緣襯套來保護。

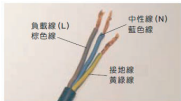

請確實接地，且中性線 (N) 與負載線 220V(L) 不得反接。

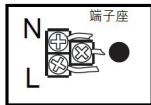

重要！

如果固定電源線損壞，應由製造商或授權的服務經銷商或合格的維修人員更換，以免發生危險。

清潔與維護

- 適當的清潔與維護烤箱設備，可維持設備正常運作並延長機器使用年限。
- 在清潔及維護烤箱設備前，請確認烤箱冷卻及關機狀態。
- 清洗過烤箱後，請擦乾水分或啟動風扇加熱行程加速內部乾燥。
- 清潔時，表面可能會變得比平常使用時熱，且孩童宜保持距離。

第一次使用烤箱前

- 取下包裝，清潔烤箱內部。
- 取出烤箱配件，用清水加少許溫和洗滌劑，清洗烤箱配件。
- 室內保持通風或打開窗口。
- 空燒烤箱（選擇強力炙燒加旋風行程，將溫度調整至 250°C，時間 30 分鐘），以去除設備製造過程中產生的污垢及異味！
- 警告：使用時可觸及的部件可能會發熱，孩童宜保持距離

重要！

烤箱連接電源後，電子面板顯示時間符號並閃爍。

應設定現在時間。（見電子面板操作）。如果烤箱未設定現在時間，則烤箱無法操作。

電子面板配有傳感器，要啟動傳感器，則須按壓其表面至少 1 秒鐘。

傳感器的反應由蜂鳴聲表示，電子面板應保持表面清潔以確保操作流暢。

- 烤箱設備應在每次使用後清潔以保持乾淨衛生，可適當使用單獨照明功能確保清潔效果。
- 建議使用溫水或中性清潔液
- 在烤箱清潔上請勿使用含有研磨與強酸（鹼）成分的清潔用品。
- 不可使用蒸汽清潔器

烤箱配備

共同配件：

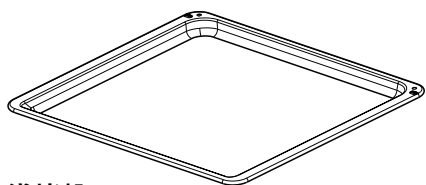

淺烤盤

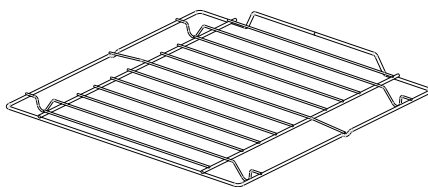

網架

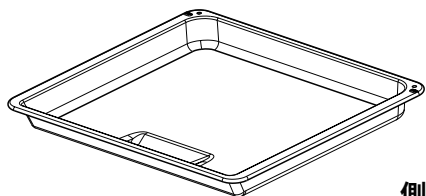

深烤盤

側邊層架
伸縮滑軌 (1 組)

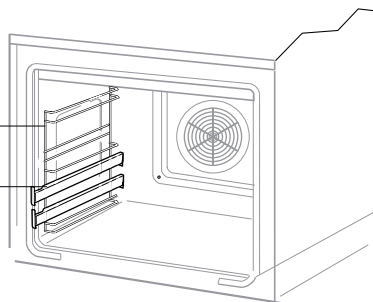

蒸烤箱配件：



帶孔蒸烤盤

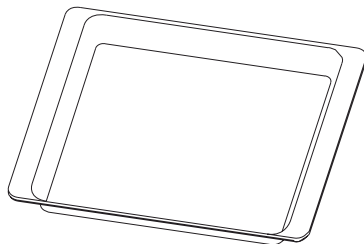

實心蒸烤盤

※ 實際配備以原廠實機附贈為主

操作

■ 電子面板功能符號指示

		動作內容	可設溫度		建議溫度
			最低	最高	
1		ECO 3D 立體旋風 後方加熱管 + 風扇	30° C	280° C	170° C
2		照明 -	-	-	-
3		3D 立體旋風 + 微蒸氣 XTN 1100IX TW 後方加熱管 + 風扇 + 蒸氣加熱	30° C	280° C	170° C
4		下火 + 旋風 (Pizza 模式) 後方加熱管 + 下方加熱管 + 風扇	30° C	280° C	220° C
5		上下火 + 旋風 上方加熱管 + 下方加熱管 + 風扇	30° C	280° C	170° C
6		3D 立體旋風 後方加熱管 + 風扇	30° C	280° C	170° C
7		上火 + 下火 上方加熱管 + 下方加熱管	30° C	280° C	180° C
8		單獨上火 QTCI 2000B TW XTCS 1200IX TW 上方加熱管	30° C	230° C	180° C
9		單獨下火 下方加熱管	30° C	240° C	200° C
10		炙燒 上方強力加熱管	30° C	280° C	220° C
11		強力炙燒 上方加熱管 + 上方強力加熱管	30° C	280° C	220° C
12		強力炙燒 + 旋風 上方加熱管 + 上方強力加熱管 + 風扇	30° C	280° C	190° C
13		快速預熱 上方強力加熱管 + 後方加熱管 + 風扇	30° C	280° C	170° C
14		解凍 XTS 1000IX TW QTCI 2000B TW XTCS 1200IX TW 風扇	-	-	-
15		水自清 QTCI 2000B TW XTCS 1200IX TW -	-	-	-

自動烹調行程

烘烤自動烹調行程如下：

行程編號	自動食譜	動作		預設溫度
		快速預熱	烘烤行程	
P01	牛肉		3D立體旋風 (06)	180°C
P02	豬肉		3D立體旋風 (06)	180°C
P03	羊肉		3D立體旋風 (06)	180°C
P04	1.5kg雞肉		強力炙燒+旋風 (11)	190°C
P05	1.8kg鴨肉		強力炙燒+旋風 (11)	180°C
P06	3kg鵝肉		強力炙燒+旋風 (11)	170°C
P07	2.5kg火雞肉		強力炙燒+旋風 (11)	170°C
P08	Pizza	V (12)	上火+下火 (07)	220°C
P09	千層面	V (12)	上火+下火 (07)	200°C
P10	法國麵包	V (12)	上火+下火 (07)	230°C
P11	意大利麵	V (12)	上火+下火 (07)	220°C
P12	烤蔬菜	V (12)	上火+下火 (07)	180°C
P13	海綿蛋糕	V (12)	上火+下火 (07)	160°C
P14	杯子蛋糕		3D立體旋風 (06)	160°C
P15	餅乾		3D立體旋風 (06)	150°C
P16	水果蛋糕	V (12)	上火+下火 (07)	175°C
P17	麵包		上火+下火 (07)	180°C
P18	雞腿發酵		上火+下火 (07)	30°C
P19	烘乾		3D立體旋風 (06)	50°C

蒸煮自動烹調行程如下：

行程編號	行程名稱	溫度	時間 (分)	建議層架	食譜
P01S	全蒸	100° C	50	3	蔬菜 / 米 / 穀類 / 沙卡蔬卡地中海燉菜 / 法式烤布蕾 / 維也納蛋
P02S	先蒸後烤	蒸 100° C	25	3	烤魚 / 千層麵
		炙燒 220° C	20		
P03S	食物再加熱 / 器皿殺菌	90° C	25	3	食物再加熱 / 器皿殺菌
P04S	豬肉舒肥	80° C	240	3	豬肉舒肥
P05S	嫩肉舒肥	70° C	120	3	火雞 / 豬里肌 / 牛肉頰肉 / 比目魚 / 珍珠雞
P06S	歐式麵包	蒸 50° C	30	3	麵包捲
		上下火 200° C	30		
P07S	家禽類 * 快速預熱	180° C	75	3	家禽
P08S	先烤後蒸 * 快速預熱	炙燒 220° C	20	3	燉菜 / 砂鍋菜 / 南歐意式燉菜 (普羅旺斯雜燴)
		蒸 120° C	90		
P09S	蒸烤混合	蒸 + 上下火 150° C	120	3	法式鵝肝醬 - 肉醬 / 翻糖蛋糕
P10S	除鈣行程	100° C	15		

操作面板

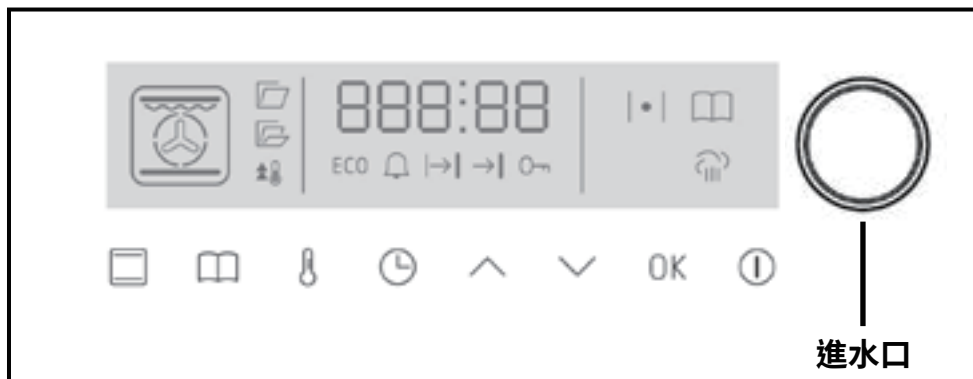

功能鍵

-  行程選鍵
-  自動烹調行程鍵
-  溫度設定鍵
-  時間設定鍵
-  選擇鍵
-  選擇鍵
- OK** 確認鍵
-  電源鍵

符號指示

-  照明符號
-  一次性自動開門符號
-  多次性自動開門符號
-  快速預熱符號
- ECO** ECO 節能符號
-  鬧鈴符號
-  預約啟動烘烤時間符號
-  設定烘烤過程時間符號
-  兒童安全鎖
-  烤箱預熱
-  自動食譜
-  水自清符號

操作

■ 設定現在時間

- 烤箱第一次通電啟動後，:00 閃爍
- 使用 \wedge 及 \vee 來設定現在的分鐘
- 按一下 \odot ，00: 閃爍
- 使用 \wedge 及 \vee 來設定現在的小時
- 按一下 \odot 以確認設定
- 聽到提示音，代表設定完成

⚠ 注意！

若沒設定現在時間，則無法操作烤箱。

日後設定時間，長按 \odot 進入鬧鈴模式後，再按 \odot 就可以調整現在時間。

■ 廚房鬧鈴設定

- 按住 \odot ，00:00 會顯示於螢幕
- \cup 開始閃爍
- 使用 \wedge 及 \vee 來選擇與調整
- 按一下 OK 以確認設定
- 停止廚房鬧鈴，請使用 \vee 將時間調至
- 00:00
- 按一下 OK 以確認設定

■ 兒童安全鎖

啟動 / 解除

- 同時按住 \odot 及 \vee 3 秒鐘
- \odot 符號顯示 / 消失，即啟動 / 解除兒童安全鎖

■ 安全關機模式

烤箱會自動關閉電源，假如烤箱一直處於開機狀態，經過一段時間，根據烤箱內部溫度，烤箱會於 2-10 小時候關閉電源，並發出提示音。

■ 快速預熱

選擇快速預熱行程時，會運用烤箱上方加熱管與風扇功能，以最大功率運行，使烤箱在短時間內快速達到所設定溫度。

■ OpenUp！自動開門功能

本款烤箱配有自動開門功能，您可以透過觸摸烤箱握把，自動烤箱開啟烤箱門。

\square 一次性自動開門：行程開始時，可以使用自動開門功能一次。

\square 多次性自動開門：烤箱啟動期間，任何時候都可使用自動開門功能。

同時按壓 \wedge 及 \vee ， \square 符號顯示，為多次性自動開門。再次同時按壓 \wedge 及 \vee ， \square 符號顯示，為一次性自動開門。

■ 預約烘烤結束時間 (預約模式)

- 按住 \odot ， \cup 顯示並開始閃爍
- 按兩下 \odot ，符號 $| \rightarrow |$ 顯示並開始閃爍
- 使用 \wedge 及 \vee 來選擇與調整
- 按一下 OK 以確認設定
- 提示音響起，代表烘烤行程開始
- 停止預約模式，請使用 \vee 將時間調至歸零
- 按一下 OK 以確認設定

■ 設定烘烤過程時間

- 按住 \odot ， \cup 開始閃爍。
- 再按一下 \odot ，符號 $\rightarrow |$ 出現
- 使用 \wedge 及 \vee 來調整所需時間
- 按一下 OK 以確認設定
- 取消烘烤時間，請使用 \vee 將時間調至歸零
- 按一下 OK 以確認設定

操作

啟動烘烤自動烹調行程

- 按一下  進入自動食譜選單
- “P01” 顯示於螢幕
- 使用 \wedge 及 \vee 來選擇 P01-P19 烘烤
- 自動烹調行程
- 按一下 OK 以確認設定



注意！



有些自動食譜需要預熱，開始行程後， 符號顯示。設定的溫度到達，提示音會響起，此時預熱完成。

啟動蒸煮自動烹調行程

- 按一下  進入自動食譜選單
- “P01” 顯示於螢幕
- 使用 \wedge 及 \vee 來選擇 P01S-P10S 蒸煮自動烹調行程
- 按一下 OK 以確認設定



注意！

注意！當提示音響起， 符號閃爍，打開加水孔，加入 500ml 的水， 停止閃爍。

漏水提醒！

使用蒸煮行程於進水口倒水時，水添加太多或太快，可能會導致漏水。

回水提醒 (Remove water)

回水提醒為蒸烤箱保護機制，避免廢水殘留，產生水垢。

蒸煮程序結束後， 閃爍

- 將門完全打開後，將深烤盤放在排水孔下
- 按 OK 排出剩餘的水，並用布擦乾烤箱內部

多次運行蒸煮程序後，啟動烤箱風扇加熱行程，設定 100°C 10 分鐘，確保烤箱乾燥。

水自清功能

- 使用  行程選擇鍵，選擇水自清功能行程 (14)
- 在底部倒入 250cc 的純水
- 按下 OK，螢幕出現 90°C，水自清功能行程開始
- 水自清完成後，待烤箱內部冷卻，再使用乾淨抹布或海綿將烤箱內部擦拭乾淨。亦可使用不含金屬成分的菜瓜布做重點清潔。



重要！

水自清完成擦拭後，請啟動風扇加熱行程確保內部乾燥，以防止生鏽情形發生。

除鈣提醒

當您使用過 10 次蒸煮程序後，螢幕會閃爍“P10S”訊息，提醒您該進行蒸烤箱除鈣。

- 加入 50ml 的除鈣液及 450ml 的水
- 按下 OK 確認鍵開始除鈣行程途中聽到蜂鳴聲及  符號閃爍
- 打開烤箱門
- 將實心蒸烤盤放入烤箱底部，靠近排孔 (如圖)

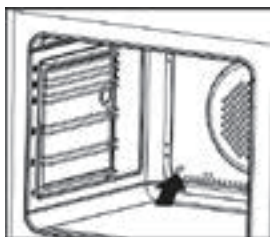

- 按 OK 排出除鈣水
- 再加入 500ml 水 (嗶聲後停止加入)
- 聽到蜂鳴聲後進入回水程序

除鈣可以按  跳過，最多可以跳過兩次，跳過兩次後，未進行除鈣程序將不允許蒸烤箱啟動使用。

技術資料

電壓：220V~60Hz

功率：3500W

烤箱尺寸 (高 / 寬 / 深)：59,5/59,5/57,0 cm

符合歐盟法規 EN 50304, EN 60335-1, EN 60335-2-6

產地：波蘭

製造日期：如機體標示 SN 序號

本產品自購買日起全機保固一年，需寄回產品內附之保證卡回聯保固方能生效！

限用物質含有情況標示說明書

設備名稱：嵌入式蒸烤箱		型號：XTCS 1200IX TW				
單元 (註)	限用物質及其化學符號					
	鉛 (Pb)	汞 (Hg)	鎘 (Cd)	六價鉻 (Cr ^{VI})	多溴聯苯 (PBB)	多溴二苯醚 (PBDE)
電源端子座	○	○	○	○	○	○
內部配線	○	○	○	○	○	○
電子零件 (含溫控器、開關、定時器)	○	○	○	○	○	○
加熱元件	○	○	○	○	○	○
循環馬達	○	○	○	○	○	○
燈座 (含燈)	○	○	○	○	○	○
塑料	○	○	○	○	○	○
金屬部件 (包含：螺絲、固定片、外殼、配件)	○	○	○	○	○	○
配線器具 (包含：端子、熱縮套管、隔熱套管)	○	○	○	○	○	○

備考 1. “超出 0.1 wt %” 及 “超出 0.01 wt %” 係指限用物質之百分比含量超出百分比含量基準值。
 備考 2. “○” 係指該項限用物質之百分比含量未超出百分比含量基準值。
 備考 3. “—” 係指該項限用物質為排除項目。

Certificate of Compliance CE

The Manufacturer hereby declares that this product complies with the general requirements pursuant to the following European Directives:

- The Low Voltage Directive 2014/35/EC,
- Electromagnetic Compatibility Directive 2014/30/EC,
- ErP Directive 2009/125/EC,

and therefore the product has been marked with the **CE** symbol and the Declaration of Conformity has been issued to the manufacturer and is available to the competent authorities regulating the market.